



SRK

ヘビータイプ シュリンカーチャック Shrink Fit (Heavy Type)

加熱・冷却により刃具を装着する方式で、精度、剛性、把握力に優れています。(ヘビータイプ)

Shrinkage method sets a cutting tool firmly by heating and cooling the chuck. High precision, rigidity and strong chucking. (Heavy Type)

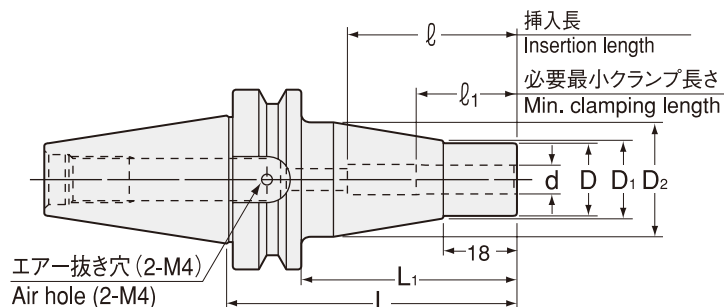

商品コード Code	型式 Model	d	L	L1	D	D1	D2	l1	l	kg	—
3060 01206075	BT30 -SRK6A -75	6	75	53	16	17	30	26	26 ~ 36	0.8	33,480
3060 01208075	-SRK8A -75	8	75	53	19	20	32	26	26 ~ 50	0.8	33,480
3060 01110075	-SRK10A -75	10	75	53	24	25	34	32	32 ~ 50	0.9	30,240
3060 01112075	-SRK12A -75	12	75	53	28	29	34	37	37 ~ 70	0.9	30,240
3060 01116075	-SRK16A -75	16	75	53	32	33	34	40	40 ~ 80	0.9	31,320
3060 01306090	BT40 -SRK6A -90	6	90	63	16	17	30	26	26 ~ 36	1.4	34,160
3060 01308090	-SRK8A -90	8	90	63	19	20	32	26	26 ~ 50	1.4	34,160
3060 01310090	-SRK10A -90	10	90	63	24	25	34	32	32 ~ 50	1.5	32,290
3060 01312090	-SRK12A -90	12	90	63	28	29	34	37	37 ~ 70	1.5	32,290
3060 01316090	-SRK16A -90	16	90	63	32	33	34	40	40 ~ 80	1.5	33,530
3060 01320090	-SRK20A -90	20	90	63	36	37	46	42	42 ~ 100	1.7	33,530
3060 01325105	-SRK25A -105	25	105	78	46	47	50	48	48 ~ 110	2.0	36,010
3060 01506105	BT50 -SRK6A -105	6	105	67	16	17	30	26	26 ~ 36	3.7	40,980
3060 01508105	-SRK8A -105	8	105	67	19	20	32	26	26 ~ 50	3.7	40,980
3060 01510105	-SRK10A -105	10	105	67	24	25	34	32	32 ~ 50	3.9	36,640
3060 01512105	-SRK12A -105	12	105	67	28	29	34	37	37 ~ 70	3.9	36,640
3060 01516105	-SRK16A -105	16	105	67	32	33	34	40	40 ~ 80	3.9	37,880
3060 01520105	-SRK20A -105	20	105	67	36	37	46	42	42 ~ 100	4.1	37,880
3060 01525120	-SRK25A -120	25	120	82	46	47	53	48	48 ~ 110	4.4	39,120
3060 01532120	-SRK32A -120	32	120	82	56	57	70	51	51 ~ 120	5.2	40,370

1.超硬シャンク (h6 公差) 刃具をご使用下さい。

2.センタースルークーラント供給時は M4X5(S) ボルト 2本 (付属) でエア穴を塞いで下さい。

1.Always use carbide shank tools with h6 tolerance.

2.For center through coolant feed, air holes must be sealed by 2 pcs of M4 x 5 hex. screw.

加熱装置対応表 Heating device chart

加熱装置 heating device	ホルダ holder	
	SRK $\phi 6 \sim 8$	SRK $\phi 10 \sim 32$
ISG3430 *	○	○
SRK-HA1,HB2	×	○

* ISG3430 をご使用の場合、 $\phi 32$ の加熱には専用コイル ISG3200-3.1 が必要となります。

* ISG3200-3.1 coil is necessary in case of heating SRE32 chucks with ISG3430.

ご注文例 Ordering Example

BT40 - SRK10A - 90

シャンクサイズ
Shank size

内径 (d)
I.D.

突き出し長さ (L)
Projection length